

פורים

ששטוס

משחק מזל תחרותי עפ"י תכנית בערוץ 6

מטרה:

העשרה בנושא פורים באמצעות משחק מזל מהנה.

חומרים:

- ♦ לוח ניקוד מחולק לכ - 40 משבצות. על כל משבצת כתוב ניקוד (400, 500, 1000, וכו')
- ♦ כיסויים כמספר המשבצות מוצמדים ללוח בסקוויים.
- ♦ לוח רולטה + מחוג מחולק לנושאים (כגון: צמחים, בעלי חיים, אתרים וכיו"ב)
- ♦ כרטיסי שאלות ומשימות בנושאים השונים
- ♦ 10 מפתחות + סקוצ' לכל קבוצה (סה"כ 40 מפתחות). כל סט בצבע שונה.

מהלך הפעילות:

1. מחלקים את הקבוצה ל - 4 תת קבוצות. כל קבוצה בוחרת צבע מתוך ארבעת הצבעים של המפתחות.
2. כל המפתחות נמצאים בידי מנחה המשחק.
3. כל קבוצה שולחת נציג לשובב את המחוג ולהגדיל נושא. המנחה שואל את הקבוצה שאלה בנושא שעלה בגורל. ענו נכון או עמדו במשימה - מקבלים מפתח בצבע שבחרו. לא ענו או לא עמדו במשימה - לא מקבלים מפתח.
4. קבוצה שזכתה במפתח מצמידה אותו על אחת המשבצות בלוח הניקוד (לפי בחירתה). לוח הניקוד נשאר מכוסה לכל אורך המשחק.
5. כך ממשיכים לשחק, כל קבוצה בתורה עד שכל המשבצות בלוח מכוסות במפתחות (או עד שמחליטים לעצור).
6. בתום המשחק חושפים את הכיסויים ומחשבים את הניקוד שצברה כל קבוצה (עפ"י המפתחות).
7. הקבוצה המנצחת היא זו שצברה את מירב הנקודות.

הערות: - קבוצה שענתה את רוב התשובות הנכונות לא בהכרח תהיה הקבוצה הזוכה. - שאלות בנושאים שונים אפשר למצוא בספרי טריוויה ובספרי חידות שונים.

דוגמא ללוח רולטה:

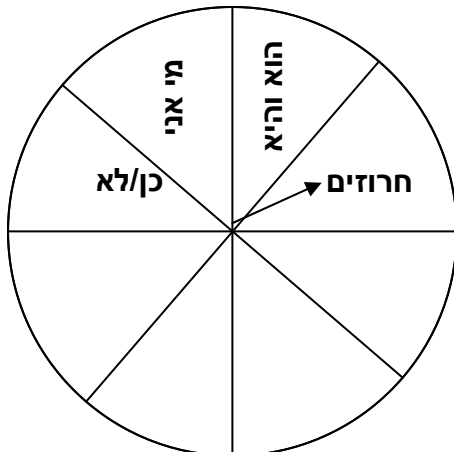

דוגמא ללוח ניקוד מכוסה:

10	20	40	200	5	50	30	100
5	10	70	20	1	150	40	20
50	1	80	150	20	100	600	250
400	70	50	90	500	30	60	300
40	20	5	250	1	80	90	30

תשובון לששטוס-פורים

הוא והיא:

*הוא- מזונם של בני ישראל במדבר.
אותה- שולחים איש לרעהו בפורים.

(מן, מנה)

*הוא- אחד מארבעת המינים.
היא- שמה השני של אסתר המלכה.

(הדס, הדסה)

*הוא- שם הארץ בה התרחשה העלילה.
היא- קשת מברזל שמחברים לרגליו של הסוס.

(פרס, פרסה)

*הוא- שמו של החודש בו אנו נמצאים.
הוא- לבושם של מלכים ומלכות.

(אדר, אדרת)

*הוא- המקום בו ישב מרדכי בפתח הארמון.
היא- מצויה על ראשנו בדרך כלל, אם איננו קרחים.

(שער, שערה)

*הוא- כעס גדול.
אותה- מוסיפים לעוגה או לגלידה.

(קצף, קצפת)

*הוא- השמן בו השתמשו הנערות שבאו למלך.
היא- מלמדת תורה וגם חשבון.

(מור, מורה)

*הוא- עולה לפני שהצגה מתחילה.
היא- מכסה את הפנים ולפעמים מבהילה.

(מסך, מסכה)

*הוא- כל דבר שנמצא סביבנו בעולם.
היא- על אצבעו של אחשוורוש, בעזרתה הוא חתם.

(טבע, טבעת)

*הוא- שם עיר הבירה בה התרחש סיפור המגילה.
היא- יפה, ריחנית ולפעמים אדומה.

(שושן, שושנה)

חרוזים:

*פורים- שירים, סירים, נמרים

*אחשוורוש- ברוש

*מגילה- גילה, מילה

*שרביט- הביט, הנביט

*טבעת- יודעת, נוגעת

*אביונים- סביונים, שונים

*משתה- תה

*תלוי- גלוי, שגוי

*רעשן- עשן,

*ליצן- ניצן, גלשן

*ארמון-רימון, שיממון

מי אני

*רשע גדול היה, את היהודים להרוג רצה (המן)
*אוהב משתאות וכלים על רמה, שולט על 127 מדינה ומדינה (אחשוורוש)
*אל המלך לא באתי ולכן מן הארמון גורשתי (ושתי)
*יהודי אני משושן הבירה, הקפדתי לשמור על מצוות התורה (מרדכי היהודי)
*בי קרא המלך כשנדדה שנתו ונזכר במרדכי שהציל אותו (ספר הזכרונות)
*אני מצחיק וגם שובב, איתי לרקוד כל אחד יאהב (ליצן קטן)
*אני יושב על ראש המלך אחשוורוש (כתר מלכות)
*אני גבוה 50 אמה עלי תלוי המן הרשע (עץ שהכין המן למרדכי)
*את דתי ומולדתי לא הגדתי ובסוף את עמי הצלתי(אסתר)
*המלך לאסתר אותו הושיט כשבפניה היפות הביט (שרביט)

כנולא:

*אחשוורוש מלך מהודו ועד כוש על 27 מדינות (לא- אלא על 127)
*ושתי המלכה עשתה משתה לנשים (כן)
*אסתר לא גילתה את עמה ומולדתה כי אחשוורוש לא הרשה לה (לא)
*הנערות שבאו לארמון המלך התבשמו והתכוננו שנה שלימה (כן)
*העונש של בגתן ותרש היה מאסר עולם (לא)
*אחשוורוש הרשה להמן להשמיד את כל היהודים ונתן לו את הטבעת (כן)
*אסתר לא הסכימה בהתחלה ללכת לאחשוורוש שיבטל את הגזירה (כן)
*המן הכין את העץ שעליו תלו אותו ואת בניו (כן)
*היהודים הרגו את עשרת בני המן ולקחו את כספם וממונם (לא)
*חג הפורים נקרא כך על שם האיפור שאנחנו שמים על הפנים (לא)

בלבול אותיות

*שחרושוא-אחשוורוש
*נושל מחמות- משלו מנות
*ריפוד מסעות- סעודת פורים
*שורת בנגת- בגתן ותרש
*כימדר- מרדכי
*מאנה נוז- אוזן המן
*מישנה שמת- משתה נשים
*התגלי מאריק- קריאת מגילה
*כונהנפו- נהפוכו
*טבריש- שרביט

הוא - אחד מארבעת
המינים.
היא - שמה השני של
אסתר המלכה.

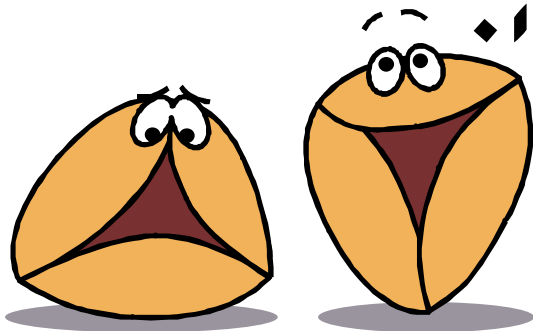

הוא - מזונם של בני
ישראל במדבר.
אותה - שולחים איש
לרעהו בפורים.

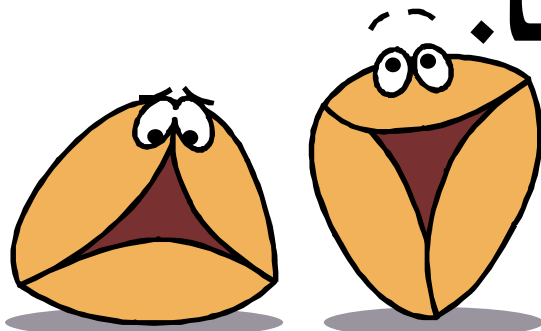

הוא- שם הארץ בה
 התרחשה העלייה.
 היא- קשת מברזל
 שמחברים לרגליו של
 הסוס.

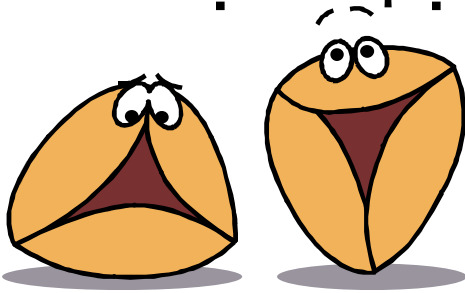

הוא- שמו של החדש בו
 אנו נמצאים.
 הוא- לבושם של מלכים
 ומלכות.



הוא- המקום בו ישב
מרדכי בפתח הארמון.
היא- מצויה על ראשנו
בדרך כלל, אם איננו
קרחים.

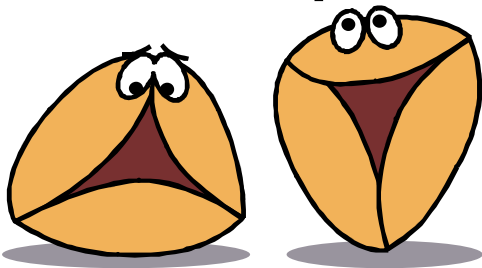

הוא - פֶּעַס גָּדוֹל.
אותה - מוֹסִיפִים לְעוֹגָה
או לְגִלְדָּה.

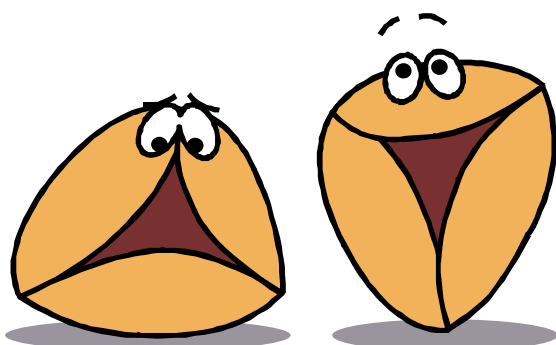

הוא - הַשֶּׁמֶן בּוֹ הַשְּׁתַמְשׁוּ
הַנְּעָרוֹת שֶׁבָּאוּ לְמַלְכָּךְ.
היא - מְלַמְּדַת תּוֹרָה וְגַם
חֲשֵׁבֹן.

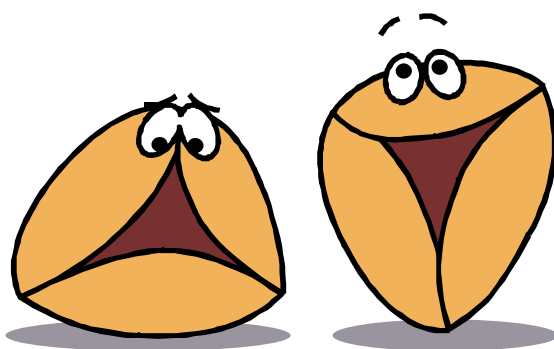

הוא - עולה לפני שהצגה
מתחילה.

היא - מכסה את הפנים
ולפעמים מבהילה.

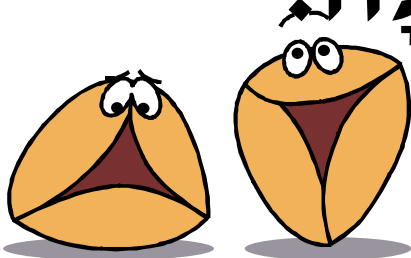

הוא - פל דבר שנמצא
 סביבנו בעולם.
 היא - על אצבעו של
 אחשוורוש, בעזרתה הוא
 חתם.

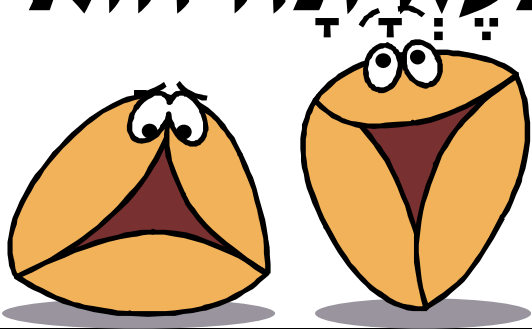

הוא - שם עיר הבירה בה
 התרחש ספור המגלה
 היא - יפה, ריחנית
 ולפעמים אדמה.

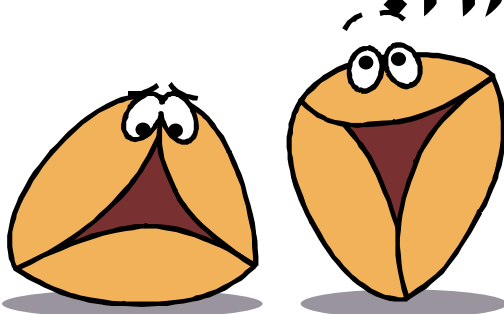

פורים



אחשוורוש



מגילה



שרביט



טבעת



אביונים



משתה



תלוי



רעשן



ליצן



רָשַׁע גָּדוֹל הָיָה,
אֶת הַיְהוּדִים לַהֲרֹג
רָצָה.

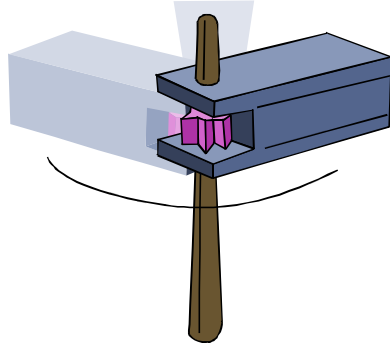

אוֹהֵב מְשִׁתָּאוֹת
וְכֹלִים עַל רָמָה,
שׁוֹלֵט עַל 127 מְדִינָה
וּמְדִינָה.

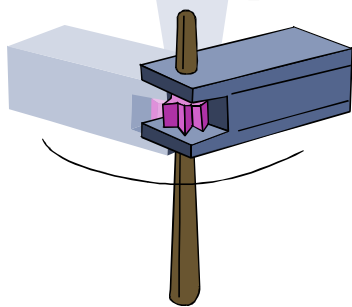

אֶל הַמֶּלֶךְ לֹא בָאתִי
 וְלִכֹּן מִן הָאֲרָמוֹן
 גִּרְשָׁתִי.

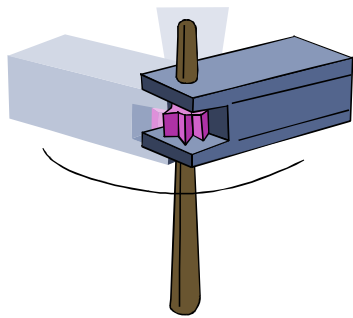

יְהוּדֵי אֲנִי מְשׁוֹשֵׁן
 הַבִּירָה, הַקֶּפֶדָתִי
 לְשֹׁמֵר עַל מְצֻוֹת
 הַתּוֹרָה

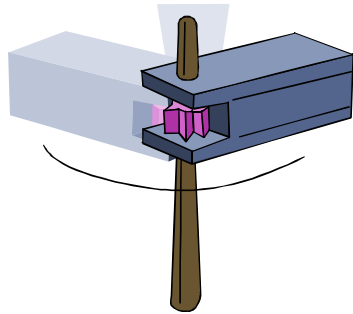

בִּי קָרָא הַמֶּלֶךְ
 כְּשֶׁנִּדְדָה שְׁנָתוֹ וְנִזְפַּר
 בְּמַרְדְּכֵי שְׁהַצִּיל
 אוֹתוֹ.

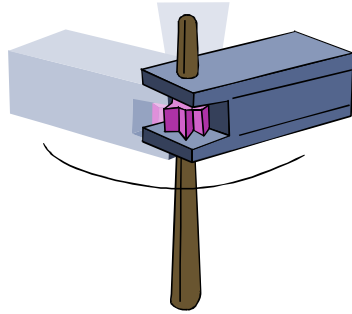

אֲנִי מִצְחִיק וְגַם
 שׁוֹבֵב, אֶתִּי לְרִקְדָּה פֶּל
 אֶחָד יֵאָהֵב.

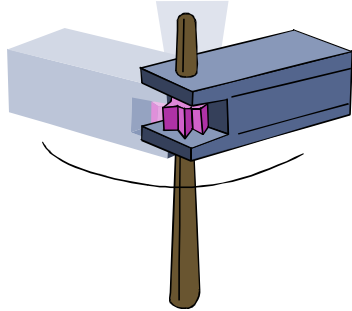

אֲנִי יוֹשֵׁב עַל רֹאשׁ
הַמֶּלֶךְ אַחֲשׁוּרוֹשׁ.

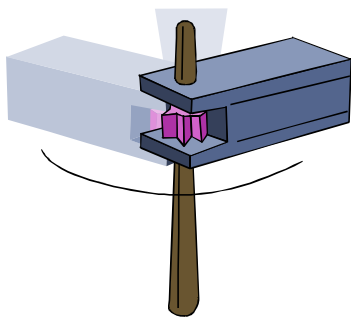

אֲנִי גְבוּהַ 50 אַמָּה
עָלַי תְּלוּי הַמֶּן הַרְשָׁע.

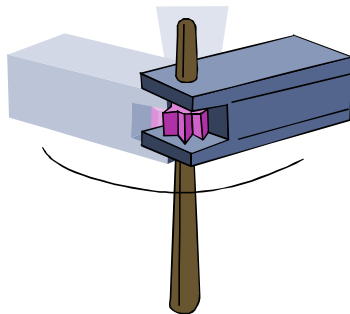

אֶת דְּתִי וּמִוֹלְדֹתִי לֹא
הִגֵּדְתִי וּבִסּוּף אֶת
עַמִּי הִצַּלְתִּי.

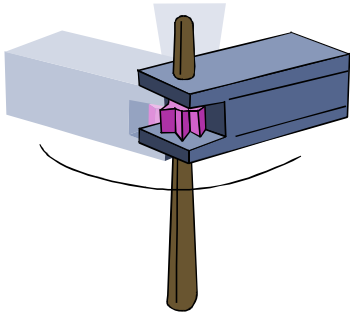

הַמֶּלֶךְ לְאַסְתֵּר אוֹתוֹ
הוֹשִׁיט כְּשֶׁבִפְנֵיהָ
הַיְּפוֹת הַבֵּיט.

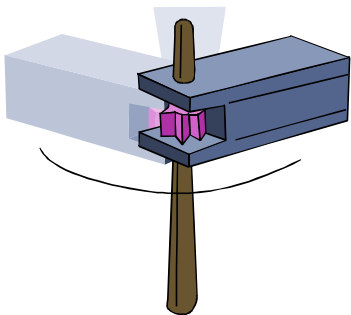

אחשוורוש מלך
 מהודו ועד פוש על 27
 מדינות.

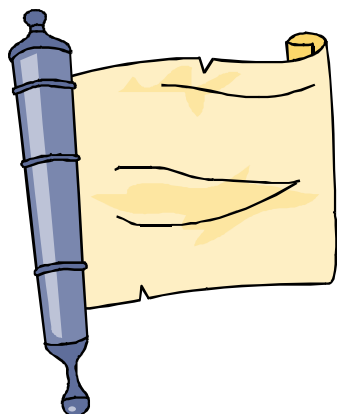

ושתי המלכה עשתה
 משתה לנשים.

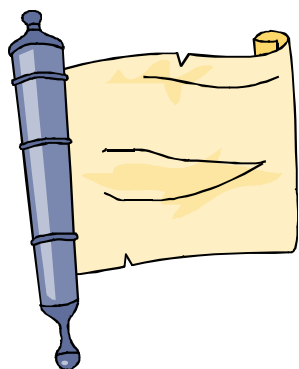

אֶסְתֵּר לֹא גִלְתָּה אֶת
עֵמָּה וּמוֹלַדְתָּה כִּי
אֲחִישׁוּרוֹשׁ לֹא
הִרְשָׁה לָהּ.

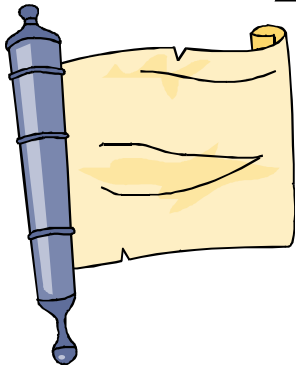

הִנְעָרוֹת שְׂבָאוֹ
לְאַרְמוֹן הַמֶּלֶךְ
הִתְבַּשְׂמוּ וְהִתְכַּוְּנוּ
שָׁנָה שְׁלֵמָה.

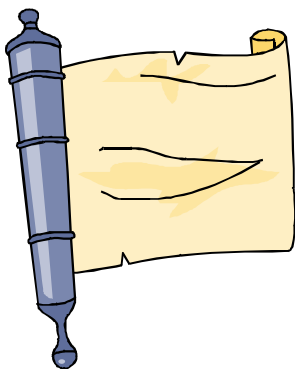

הַעֲנֵשׁ שֶׁל בְּגָתְךָ
וּתְרֵשׁ הִיא מֵאִסֵּר
עוֹלָם.

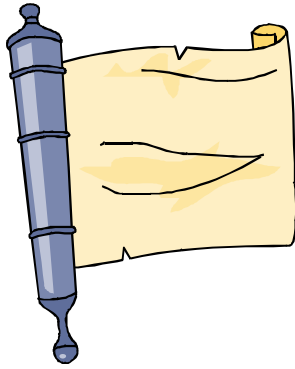

אֲחֻשׁוֹרוֹשׁ הַרְשָׁה
לְהִמָּן לְהַשְׁמִיד אֶת
כָּל הַיְהוּדִים וְנָתַן לוֹ
אֶת הַטִּבְעֵת.

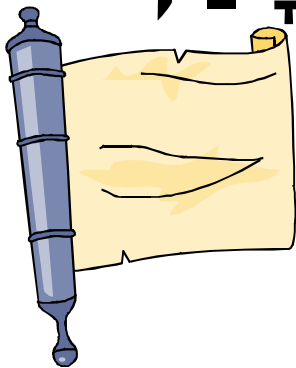

אֶסְתֵּר לֹא הִסְפִּימָה
 בַּהֲתַחֲלָה לְלַכֵּת
 לְאַחַשְׁוֵרוּשׁ שֶׁיִּבְטַל
 אֶת הַגְּזֵיכָה.

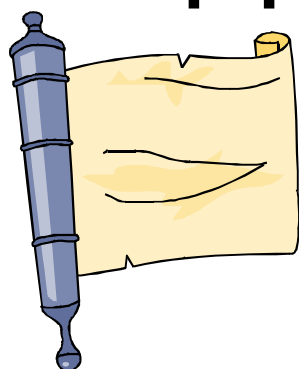

הַמֶּן הֵכִין אֶת הָעֵץ
 שֶׁעָלִיו תָּלוּ אוֹתוֹ וְאֶת
 בָּנָיו.

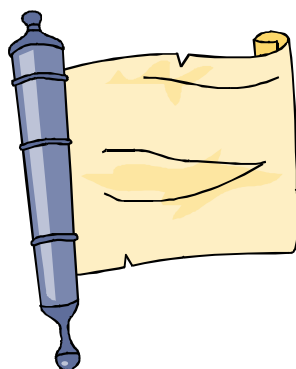

הִיְהוּדִים הָרְגוּ אֶת
עֲשָׂרֵת בְּנֵי הַמֶּן
וְלָקְחוּ אֶת פְּסָפִים
וּמְמוֹנִים.

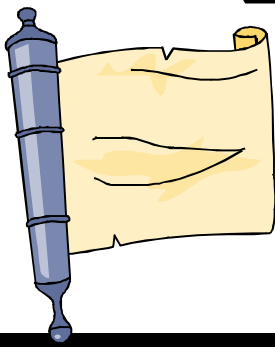

חַג הַפּוּרִים נִקְרָא כִּן
 עַל שֵׁם הָאֵפוֹר
 שֶׁאֲנַחְנוּ שָׂמִים עַל
 הַפְּנִים.

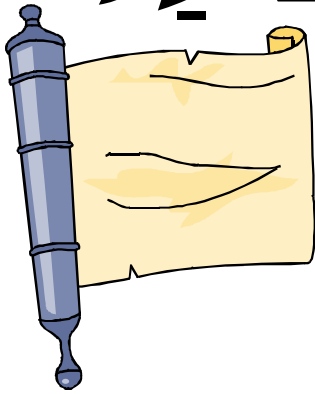

שחרושוא



נושל מחמות



ריפוד מסעות





שורת בנגת



כימדר

מאנה נוז



מישנה שמת



התגלי מאריק



כוהנפו



טבריש

